

Supports Antivibratoires Caoutchouc-Métal

SUPPORT ANTIVIBRATOIRE CB



Les supports antivibratoires Amc-Mecanocaucho® type CB sont installés par paires. Ils sont placés l'un face à l'autre, avec une vis débouchante et des rondelles dans les extrémités.

Les supports antivibratoires CB ont une partie métallique extérieure qui protège l'antivibratoire des frictions possibles dans leur emplacement.

Grâce à cette conception, il n'est pas nécessaire de faire un emplacement mécanisé spécial pour installer les éléments CB.

CARACTÉRISTIQUES TECHNIQUES

- Le support AMC-MECANOCAUCHO® type CB est un 30% plus élastique dans le sens radiale que axiale. Ce comportement est particulièrement intéressant pour les machines où l'on recherche un isolement important de l'axe radial.
- L'installation doit être réalisée en plaçant un support face à l'autre, ce qui donnera les caractéristiques d'élasticité suivantes:
 - Vertical: +/- 6 mm
 - Horizontal: +/- 3 mm
- Trois modèles différents de supports peuvent être fournis, chacun avec des duretés différentes, avec un rang de charge de 30 à 550 kg par support.
- Les parties métalliques sont recouvertes de caoutchouc, ce qui améliore le comportement face à la corrosion.

APPLICATIONS

- Machines BTP ou agricoles, dans des cabines, moteurs, radiateurs, transmissions, tableaux électriques.
- Équipements auxiliaires Marins.
- Groupes électrogènes et compresseurs, mobiles.
- Supports entre bâtis et carrosseries, véhicules militaires, Autobus, Camions, Camping-cars.



Supports Antivibratoires Caoutchouc-Métal

SUPPORT ANTIVIBRATOIRE CB

DESIGNS

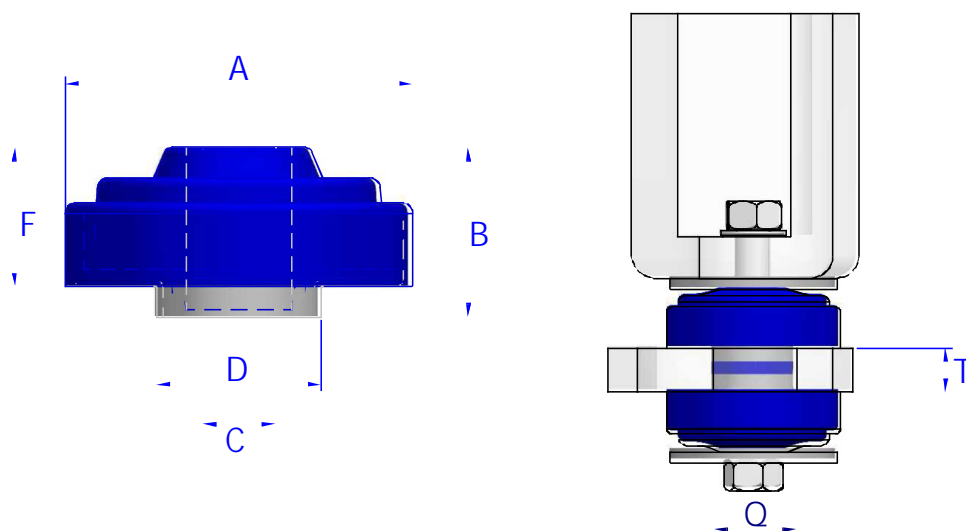

DIMENSIONS

Genre	A (mm.)	B (mm.)	C (mm.)	D (mm.)	E (mm.)	F (mm.)	Q (mm.)	T (Max.)	T (Min.)	Poid (gr.)	Rondelle	Sh	Charge max.	Code
CB 60	66	34,5	16,5	39,5	16	28	40	20	20	140	606130	45 Sh	70	156011
												55 Sh	120	156013
												65 Sh	170	156014
CB 80	80	37	16,5	37,5	18,5	32,5	39	20	18	242	608074	45 Sh	90	156001
												55 Sh	140	156002
												65 Sh	200	156003
CB 110	109	47	22,5	56,5	27,5	40	57	25	25	630	610032	45 Sh	235	156021
												55 Sh	375	156022
												65 Sh	550	156023

Supports Antivibratoires Caoutchouc-Métal

SUPPORT ANTIVIBRATOIRE CB

PROPRIÉTÉS ÉLASTIQUES

FRÉQUENCES PROPRES AMC
MECANOCAUCHO® Type C B

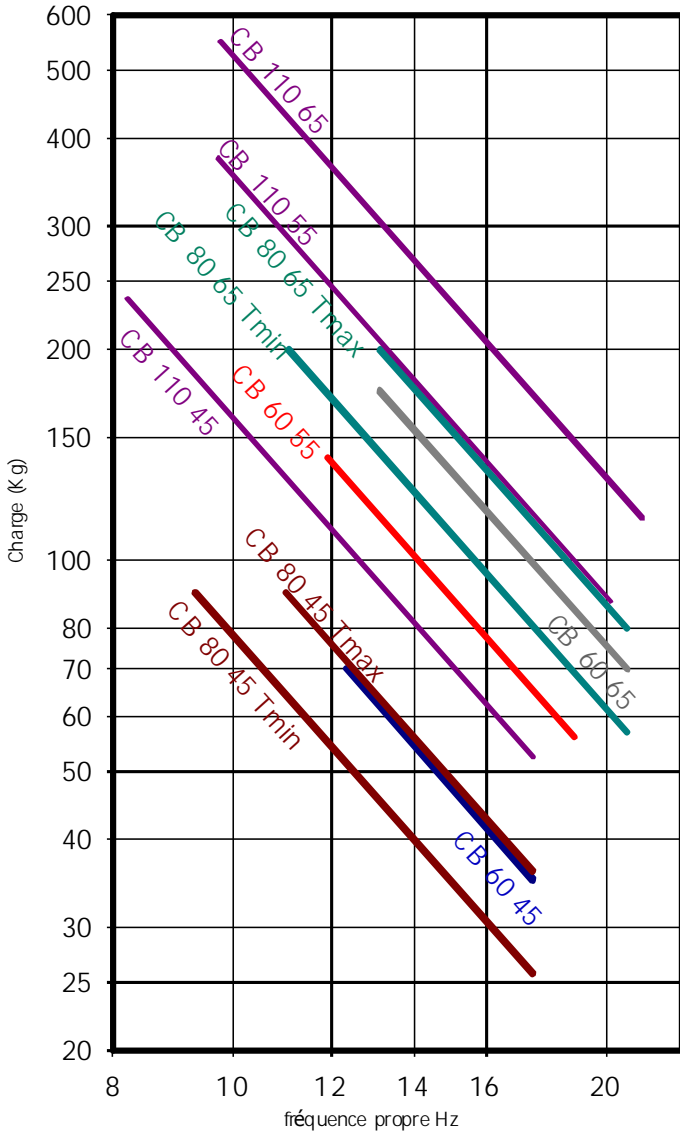

COURBES CHARGE FLÈCHE
MECANOCAUCHO® Type C B

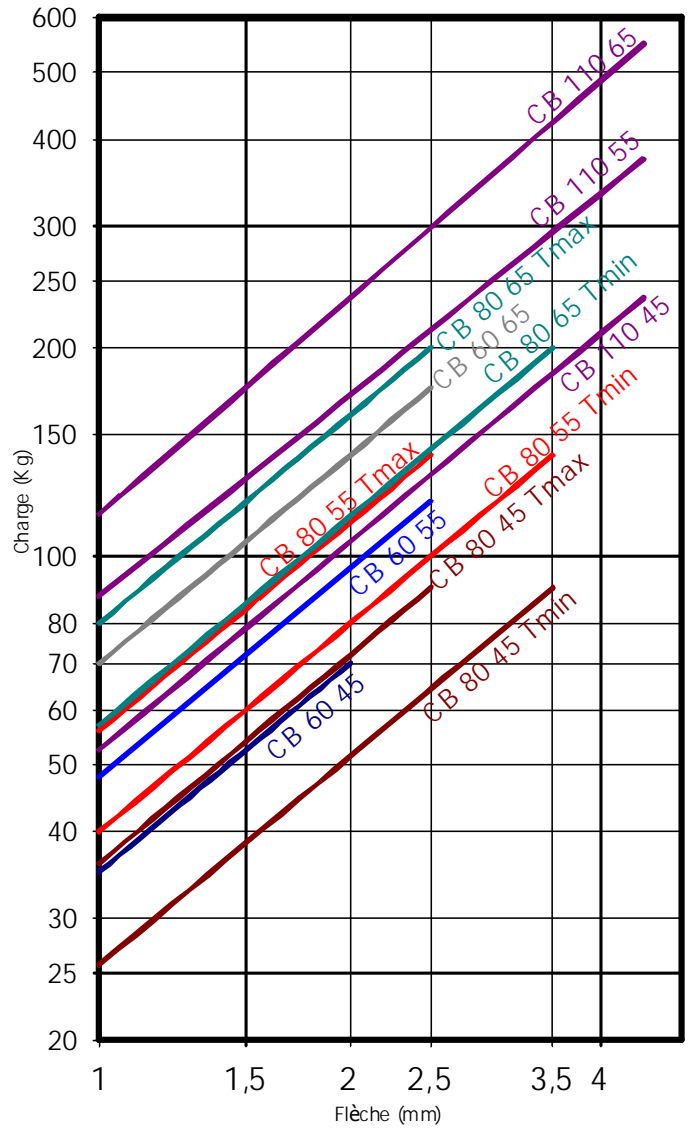

Supports Antivibratoires Caoutchouc-Métal

SUPPORT ANTIVIBRATOIRE CB

AVANTAGES



La conception spécifique de ces antivibratoires permet l'utilisation de ces supports dans des applications dynamiques très exigeantes, grâce au fait que l'élément antivibratoire agit avec une élasticité égale à compression ou traction.